

## Preferred Method Installation Instructions: Overrunning Alternator Decoupler

Counter-clockwise alternator rotation

Rotation d'alternateur en sens antihoraire

Rotación del alternador en dirección contraria de las manecillas del reloj

### WARNING:

**DO NOT DISASSEMBLE the OAD!** Always allow engine to cool down prior to performing any repair work.

For Safety, always disconnect negative battery terminal and wear appropriate safety equipment before performing any work under the hood. When disconnecting negative battery terminal do not allow wrench to contact positive terminal.

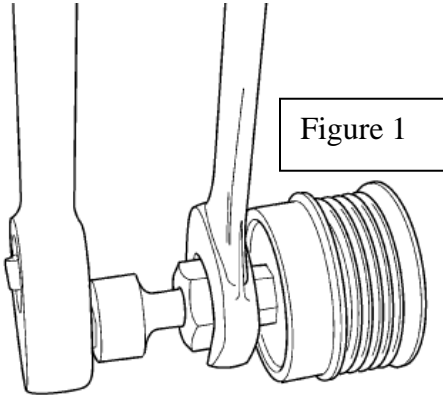

Figure 1

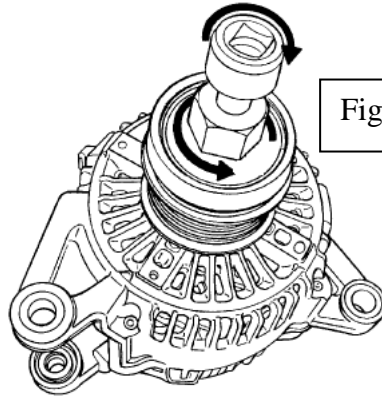

Figure 2

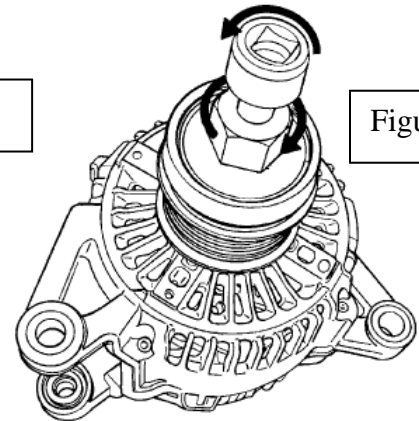

Figure 3

### Recommendations:

1. Always install the OAD as per vehicle manufacturer's guidelines.
2. Install a battery memory saver and then disconnect negative battery terminal. Remove serpentine belt. Take note of the under hood belt routing diagram. If missing, draw a simple sketch.
3. Remove alternator if there is limited access to the OAD.
4. Remove OAD cap with small screwdriver. Discard old cap.
5. Engage the proper OAD install/remove tool (for a complete list of installation tools go to [www.litensOAD.com](http://www.litensOAD.com)) into the OAD and alternator shaft. Figure 1.
6. To remove the OAD, simply rotate the alternator shaft counter clockwise while holding the OAD shaft stationary with the proper tool. Figure 2.
7. Inspect the alternator shaft threads. Ensure they are clean and in good condition.
8. To install, thread the OAD onto the alternator shaft by hand until it has contacted the alternator front bearing.
9. Engage the proper OAD install/remove tool into the OAD and the alternator shaft. Figure 1
10. With a torque wrench rotate the alternator shaft clockwise while holding the OAD shaft stationary. Torque spec 47-62 Ftlbs – 65-85 Nm: Figure 3.
11. Install new OAD cap and ensure it is fully engaged in the cap groove.
12. Reinstall the alternator.
13. Inspect the accessory drive serpentine belt and tensioner condition. Always install a new belt and if the old belt is worn or cracked.
14. Install serpentine belt. Refer to under hood belt routing diagram or sketch.

**Note: Check for proper belt routing. Check and ensure that all belt ribs are properly seated in the pulley grooves.**

15. Reconnect the battery and remove battery memory saver if installed in step 2. Check that the belt travel area is clear and then start and run engine for 5-10 seconds.
16. Stop engine and check that all of the belt ribs are in the pulley grooves.

### SAFETY REMINDER:

REMOVE ALL TOOLS FROM THE ENGINE COMPARTMENT BEFORE RUNNING ENGINE.

REMEMBER: ALWAYS USE CAUTION WHEN DISCONNECTING THE NEGATIVE BATTERY TERMINAL TO ENSURE YOUR WRENCH DOES NOT CONTACT THE POSITIVE BATTERY TERMINAL.

[www.LitensOAD.com](http://www.LitensOAD.com)

Copyright Litens Automotive Group 2009. All rights reserved.

Tous droits réservés. Todos los derechos reservados.

## Preferred Method Installation Instructions: Overrunning Alternator Decoupler

Counter-clockwise alternator rotation

Rotation d'alternateur en sens antihoraire

Rotación del alternador en dirección contraria de las manecillas del reloj

### Méthode préférée recommandations

1. Toujours installer le découpleur selon les directives du fabricant du véhicule.
  2. Installer une batterie de secours, puis débrancher la borne de batterie négative. Enlever la courroie multifonction. Noter le schéma de routage de la courroie sous le capot. En l'absence de schéma, dessiner un simple tracé.
  3. Déposer l'alternateur si l'accès au découpleur est restreint.
  4. Enlever le bouchon du découpleur au moyen d'un petit tournevis. Jeter l'ancien bouchon.
  5. Engager l'outil d'installation/désinstallation de découpleur adéquat dans le découpleur d'alternateur en roue libre et l'axe d'alternateur. Figure 1 ([www.litensOAD.com](http://www.litensOAD.com))
  6. Pour enlever le découpleur d'alternateur en roue libre, faire simplement pivoter l'arbre d'alternateur en sens antihoraire tout en tenant l'arbre du découpleur stationnaire au moyen de l'outil adéquat. Figure 2
  7. Inspecter le filetage de l'arbre d'alternateur. S'assurer qu'il est propre et un bon état.
  8. Pour installer, fileter manuellement le découpleur sur l'arbre d'alternateur jusqu'à ce qu'il entre en contact avec le palier avant de l'alternateur.
  9. Engager l'outil d'installation/désinstallation de découpleur adéquat dans le découpleur et l'axe d'alternateur. Figure 1
  10. Au moyen d'une clé dynamométrique, faire pivoter l'arbre d'alternateur en sens horaire tout en tenant l'arbre du découpleur stationnaire. Couple de serrage 47-62 pi-lb – 65-85 Nm : Figure 3.
  11. Installer le nouveau bouchon de découpleur et s'assurer qu'il est bien engagé dans la rainure du bouchon.
  12. Réinstaller l'alternateur.
  13. Inspecter la courroie multifonction d'entraînement des accessoires et l'état du tendeur de courroie. Toujours installer une nouvelle courroie si l'ancienne est usée ou fendillée.
  14. Installer la courroie multifonction. Se référer au schéma de routage sous le capot ou au tracé.
- Remarque : vérifier si le routage de la courroie est le bon. Vérifier et s'assurer que toutes les nervures de la courroie sont bien en place dans les gorges de poulies.**
15. Rebrancher la batterie et enlever la batterie de secours si installée à l'étape 2. Vérifier si la zone d'acheminement de la courroie est dégagée et démarrer ensuite le moteur durant 5-10 secondes.  
Arrêter le moteur et vérifier si toutes les nervures de la courroie sont dans les gorges de poulies.

### Método preferido recomendaciones:

1. Siempre instale el DAC según las directivas del fabricante.
  2. Instale un protector de memoria de batería y luego desconecte la terminal negativa de la batería. Saque la correa en serpentina. Tome nota del diagrama de ruta de la correa que se encuentra debajo del capó. Si no hay un diagrama, dibuje un bosquejo simple.
  3. Saque el alternador si hay acceso limitado al DAC.
  4. Saque la tapa del DAC con un destornillador pequeño. Deseche la tapa vieja.
  5. Enganche la herramienta adecuada de instalación/remoción de DAC en el eje del DAC y del alternador. Figura 1. ([www.litensOAD.com](http://www.litensOAD.com))
  6. Para sacar el DAC, simplemente gire el eje del alternador en dirección contraria de las manecillas del reloj mientras mantiene el eje del DAC estacionario con la herramienta adecuada. Figura 2.
  7. Inspeccione las roscas del eje. Asegúrese de que estén limpias y en buenas condiciones.
  8. Para instalar, enrosque el DAC en el eje del alternador a mano hasta que haya contactado el cojinete frontal del alternador.
  9. Enganche la herramienta adecuada de instalación/remoción de DAC en el DAC y el eje del alternador. Figura 1
  10. Con una llave de torsión gire el eje del alternador en dirección de las manecillas del reloj mientras mantiene el eje del DAC estacionario. Especificaciones de torsión 47-62 Ftlbs – 65-85 Nm: Figura 3.
  11. Instale la nueva tapa del DAC y asegúrese de que esté totalmente enganchado en la ranura de la tapa.
  12. Reinstale el alternador.
  13. Inspeccione la condición de la correa accesoria de transmisión en serpentina y del tensor. Siempre instale una correa nueva y si la correa antigua está gastada o quebrada.
  14. Instale la correa en serpentina. Refiérase al diagrama o bosquejo de ruta de la correa que se encuentra debajo del capó.
- Nota: Revise que la correa tenga la ruta correcta. Revise y asegúrese de que todos los dientes de la correa estén asentados correctamente en las ranuras de la polea.**
15. Reconecte la batería y saque el protector de memoria de la batería si se instaló en el paso 2. Revise que el área de trayectoria de la correa esté desocupada y luego arranque y haga funcionar el motor por 5 a 10 segundos.
  16. Detenga el motor y revise que todos los dientes de la correa estén en las ranuras de la polea.



#### RAPPEL DE SÉCURITÉ :

ENLEVER TOUS LES OUTILS DU COMPARTIMENT MOTEUR AVANT DE DÉMARRER LE MOTEUR.

RAPPELÉZ-VOUS : USEZ TOUJOURS DE PRUDENCE QUAND VOUS DÉBRANCHEZ LA BORNE DE BATTERIE NÉGATIVE AFIN DE VOUS ASSURER QUE VOTRE CLÉ N'ENTRE PAS EN CONTACT AVEC LA BORNE DE BATTERIE POSITIVE

#### RECORDATORIO DE SEGURIDAD:

SAQUE TODAS LAS HERRAMIENTAS DEL COMPARTIMIENTO DEL MOTOR ANTES DE HACERLO FUNCIONAR.  
RECUERDE: SIEMPRE TENGA PRECAUCIÓN CUANDO DESCONECTE LA TERMINAL NEGATIVA DE LA BATERÍA PARA ASEGURARSE DE QUE LA LLAVE NO ENTRE EN CONTACTO CON LA TERMINAL POSITIVA DE LA BATERÍA BATTERY TERMINAL.

[www.LitensOAD.com](http://www.LitensOAD.com)

Copyright Litens Automotive Group 2009. All rights reserved.

Tous droits réservés. Todos los derechos reservados.